

**Model Number: R82000E, R83000E, R84000E, R86000E****Número del modelo:****Numéro de modèle:****Date of Purchase:** _____**Fecha de compra****Date d'achat**

Register Online

Regístrese en línea

S'enregistrer en ligne

www.deltafaucet.com/service-parts/product-registration

To reference replacement parts and access additional technical documents and product info, visit www.deltafaucet.com/service-parts

Para referencia sobre las piezas de repuesto y acceder a documentos técnicos adicionales e información del producto, visite www.deltafaucet.com/service-parts

Pour obtenir la référence des pièces de rechange ainsi que pour avoir accès à d'autres documents techniques et renseignements sur le produit, allez à www.deltafaucet.com/service-parts

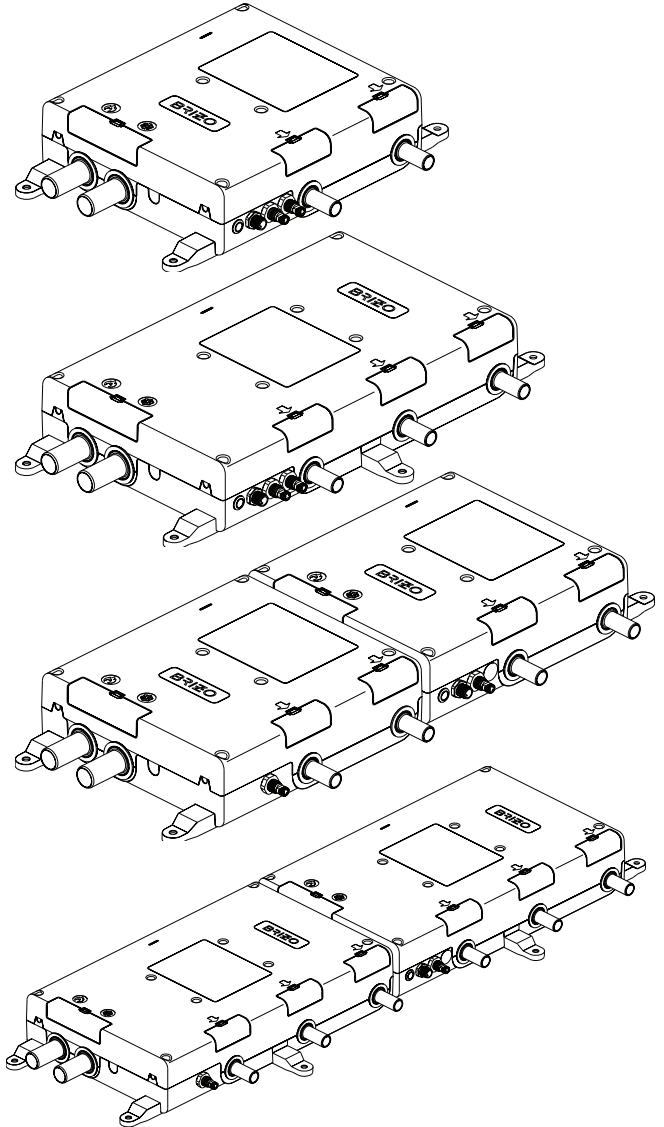

1-800-355-6478

www.brizo.com/customer-support**Read all instructions prior to installation.****⚠ CAUTION**

Failure to read these instructions prior to installation may result in personal injury, property damage, or product failure. Manufacturer assumes no responsibility for product failure due to improper installation.

Lea todas las instrucciones antes de hacer la instalación.**⚠ ADVERTENCIA**

El no leer estas instrucciones de instalación puede resultar en lesiones personales, daños a la propiedad, o falla en el funcionamiento del producto. El fabricante no asume ninguna responsabilidad por la falla del producto debido a una instalación incorrecta.

Veuillez lire toutes les instructions avant l'installation.**⚠ AVERTISSEMENT**

L'omission de lire les présentes instructions avant l'installation peut entraîner des blessures, des dommages matériels ou le bris du produit. Le fabricant se dégage de toute responsabilité à l'égard d'un bris du produit causé par une mauvaise installation.

⚠ WARNING

The digital shower valve is capable of remarkably high flow (See Maximum Flow Rate Chart). Make sure the drain can sufficiently accommodate the full potential flow at any one time.

⚠ WARNING

This device is not intended for use by persons or children with reduced physical, sensory, or mental abilities without proper supervision by a person responsible for their safety.

⚠ ADVERTENCIA

La válvula de ducha digital es capaz de proporcionar un caudal notablemente alto (consulte la tabla de caudal máximo). Asegúrese de que el drenaje pueda acomodar suficientemente todo el flujo potencial en cualquier momento.

⚠ ADVERTENCIA

Este aparato no está destinado a ser utilizado por personas o niños con capacidades físicas, sensoriales o mentales reducidas sin la debida supervisión de una persona responsable de su seguridad.

⚠ AVERTISSEMENT

La vanne de douche numérique est capable d'un débit remarquablement élevé (voir le tableau des débits maximum). Assurez-vous que le drain peut accueillir suffisamment le plein débit potentiel à tout moment.

⚠ AVERTISSEMENT

Ce dispositif n'est pas destiné à être utilisé par des enfants ou des personnes ayant des capacités physiques, sensorielles ou mentales réduites sans la supervision appropriée d'une personne responsable de leur sécurité.

1

Rough-In Fontanería Plomberie brute

IMPORTANT: All work must be done by a licensed plumber and electrician in accordance with all applicable local and national plumbing and electric codes. Some installations may require a circuit protected by a ground fault circuit interrupter (GFCI).

IMPORTANT: Use a water heating system capable of handling large flow rates. See Flow Rate Chart.

IMPORTANT: Digital shower valve location requirements:

- Locate the shower valve near the shower outlets for optimum performance.
- The location must provide unrestricted access for service.
- Do not install this valve in an uninsulated attic or crawl space or any area where the ambient temperatures may exceed 104°F (40°C) or drop below 50°F (10°C).
- The shower valve is not position sensitive and may be installed vertically or horizontally.

Pre-plumbing considerations:

- To maximize flow, the hot and cold inlets should be 3/4". Make sure the cold-water supply and hot water heater can deliver enough water to meet the demands of all the outlets devices.
- The shower outlets and connections are 1/2" tube.
- Make sure the drain can sufficiently accommodate the full potential flow at any one time. Multiple drains and/or larger 3" drains may be required for the potential high flow rates. See Flow Rate Chart.
- When using copper pipe, unions (not supplied) are required to facilitate service.

⚠ CAUTION

Do not solder fittings while attached to the valve. Disassembly is required.

- Inlets and outlets are compatible with ProPress® Fittings.
 - Note:** When using ProPress® Fittings it may be necessary to remove the brass inlet or outlet for tool clearance.
- If connecting body spray devices, follow body spray instructions for recommended configuration and flow balancing.
- Do not connect to a combination tub/shower diverter. The tub and shower must be connected to separate outlet ports.
- To reduce the potential of water hammer, install a water hammer device on both water inlet lines (Hot and Cold), as close as possible to the shower valve.
- Install local hot and cold shut off valves.
- Make sure all unused outlets are capped.
- For leak testing the plumbing installation prior to closing the walls please see the test mode section 3, Pressure Testing.
- If your water supply has excessive amounts of particulates, install wye strainers in the supply lines.
- Use unions to install for service and to allow access for periodic cleaning of the inlet screens.

Pre-Electrical considerations:

- The digital shower works with the digital interface, model 8CN-600S, or when paired with a Brizo Mystix™ Steam Generator, use an 8CH-600S or an 8CB-600S digital interface.
- Locate a 120V electrical outlet next to the shower valve location. A GFCI outlet may be required in some applications.
- Select a location for the digital interface inside the steam shower enclosure. If the interface is also used with a steam bath, the location should be convenient to both the seating area and the shower area. It should not be near or above the steam head. In this case the recommended height is 4-1/2 feet and may be slightly higher for a shower only installation.
- It is strongly recommended to route the interface cable from the digital interface location directly to the valve before connecting the interface to any other accessory or steam generator. Routing the interface this way permits the use of an uninterruptable power supply to power the digital shower valve if there is a power failure to the home. Use of conduit is recommended to facilitate cable replacement if necessary.
- Review the separate installation instructions for the digital interface.

Maximum Flow Rate Chart						
SensoriPlus Digital Thermostatic Rough	40 PSI, 275 kPa		60 PSI, 414 kPa		80 PSI, 550 kPa	
One outlet	7 gpm	26 L/min	8 gpm	31 L/min	9 gpm	36 L/min
R82000E - all outlets	13 gpm	51 L/min	16 gpm	61 L/min	18 gpm	70 L/min
R83000E - all outlets	19 gpm	73 L/min	24 gpm	89 L/min	27 gpm	102 L/min
R84000E - all outlets	25 gpm	93 L/min	30 gpm	113 L/min	34 gpm	130 L/min
R86000E - all outlets	33 gpm	124 L/min	40 gpm	152 L/min	46 gpm	173 L/min

Guía de caudal máximo						
SensoriPlus Digital Termostático Rugoso	40 PSI, 275 kPa		60 PSI, 414 kPa		80 PSI, 550 kPa	
Una salida	7 gpm	26 L/min	8 gpm	31 L/min	9 gpm	36 L/min
R82000E - todos los puntos de venta	13 gpm	51 L/min	16 gpm	61 L/min	18 gpm	70 L/min
R83000E - todos los puntos de venta	19 gpm	73 L/min	24 gpm	89 L/min	27 gpm	102 L/min
R84000E - todos los puntos de venta	25 gpm	93 L/min	30 gpm	113 L/min	34 gpm	130 L/min
R86000E - todos los puntos de venta	33 gpm	124 L/min	40 gpm	152 L/min	46 gpm	173 L/min

Tableau du débit maximum						
SensoriPlus Thermostatique Numérique Brut	40 PSI, 275 kPa		60 PSI, 414 kPa		80 PSI, 550 kPa	
Un point de vente	7 gpm	26 L/min	8 gpm	31 L/min	9 gpm	36 L/min
R82000E - tous les points de vente	13 gpm	51 L/min	16 gpm	61 L/min	18 gpm	70 L/min
R83000E - tous les points de vente	19 gpm	73 L/min	24 gpm	89 L/min	27 gpm	102 L/min
R84000E - tous les points de vente	25 gpm	93 L/min	30 gpm	113 L/min	34 gpm	130 L/min
R86000E - tous les points de vente	33 gpm	124 L/min	40 gpm	152 L/min	46 gpm	173 L/min

IMPORTANT: Todo el trabajo debe ser realizado por un plomero y electricista autorizado de acuerdo con todos los códigos de plomería y electricidad locales y nacionales aplicables. Algunas instalaciones pueden requerir un circuito protegido por un interruptor de circuito por falla a tierra (GFCI).

IMPORTANT: Utilice un sistema de calentamiento de agua capaz de soportar grandes caudales. Ver Diagrama de Caudal.

IMPORTANT: Requisitos de ubicación de la válvula de ducha digital:

- Coloque la válvula de ducha cerca de las salidas de la ducha para obtener un rendimiento óptimo.
- La ubicación debe permitir un acceso sin restricciones para el servicio.
- No instale esta válvula en un ático o entrepiso sin aislar ni en ninguna zona donde la temperatura ambiente pueda superar los 40°C (104°F) o descender por debajo de los 10°C (50°F).
- La válvula de ducha no es sensible a la posición y puede instalarse vertical u horizontalmente.

Consideraciones previas a la fontanería:

- Para maximizar el caudal, las entradas de agua caliente y fría deben ser tubo de 3/4". Asegúrese de que el suministro de agua fría y el calentador de agua caliente puedan suministrar suficiente agua para satisfacer las demandas de todos los dispositivos de salida.
- Las salidas de ducha son conexiones tubo de 1/2".
- Asegúrese de que el desagüe puede albergar todo el caudal potencial en un momento dado. Es posible que se requieran múltiples drenajes y/o drenajes más grandes de 3" para los posibles caudales altos. Ver Diagrama de Caudal.
- Cuando se utilice tubería de cobre, se requieren uniones (no suministradas) para facilitar el servicio.

⚠ ADVERTENCIA

No soldar los accesorios mientras estén conectados a la válvula. Es necesario desmontarlo.

- Las entradas y salidas son compatibles con los accesorios ProPress®.
Nota: Al utilizar accesorios ProPress®, puede ser necesario quitar la entrada o salida de latón para dejar espacio libre para la herramienta.
- Si se conectan dispositivos de rociado corporal, siga las instrucciones del rociador corporal para la configuración recomendada y el equilibrio del caudal.
- No conectar a un desviador combinado bañera/ducha. La bañera y la ducha deben conectarse a puertos de salida independientes.
- Para reducir la posibilidad de que se produzcan golpes de ariete, instale un dispositivo antigolpes de ariete en ambas líneas de entrada de agua (caliente y fría).
- Instalar válvulas de cierre locales para frío y calor.
- Asegúrese de que todos los enchufes que no se utilicen estén tapados.
- Para comprobar la estanqueidad de la instalación de fontanería antes de cerrar las paredes, consulte el modo de prueba de la sección 3, Pruebas de presión.
- Si su suministro de agua tiene una cantidad excesiva de partículas, instale filtros en estrella en las tuberías de suministro.
- Utilice uniones para instalar para el servicio y para permitir el acceso para la limpieza periódica de las rejillas de entrada.

Consideraciones pre-eléctricas:

- La ducha digital funciona con la interfaz digital, modelo 8CN-600S, o cuando está emparejada con un generador de vapor Bryzo Mystix™, usa una interfaz digital 8CH-600S o 8CB-600S.
- Coloque un enchufe de 120 V justo sobre la ubicación de la válvula de la ducha. Algunas aplicaciones pueden requerir un interruptor para circuitos con pérdida a tierra (GFCI).
- Seleccione una ubicación para la interfaz digital dentro de la cabina de ducha de vapor. Si la interfaz también se usa con un baño de vapor, la ubicación debería ser conveniente tanto para el área para sentarse como para el área de ducha. En este caso no debería estar cerca o sobre el cabezal de vapor. La altura recomendada es de 4-1/2 pies, y puede ser un poco más alta para una instalación solo en la ducha.
- Es muy recomendable conectar el cable de interfaz de la ubicación de la interfaz digital directamente a la válvula antes de conectar la interfaz a cualquier otro accesorio o generador de vapor. Conectar la interfaz de este modo permite utilizar una fuente de energía sin interrupciones para la válvula de la ducha digital si hubiera una falla de energía en el hogar. Se recomienda el uso de conductos para facilitar el reemplazo del cable si fuera necesario.
- Revise las instrucciones de instalación por separado para la interfaz digital.

IMPORTANT : Tous les travaux doivent être effectués par un plombier et un électricien agréés, conformément aux codes de plomberie et d'électricité locaux et nationaux en vigueur. Certaines installations peuvent nécessiter un disjoncteur différentiel (GFCI).

IMPORTANT : Utilisez un système de chauffage de l'eau capable de gérer des débits élevés. Voir le tableau des débits.

IMPORTANT : Exigences d'emplacement de la vanne de douche numérique :

- Pour des performances optimales, placez la vanne de douche près des sorties de douche.
- L'emplacement doit offrir un accès sans restriction pour l'entretien.
- N'installez pas cette vanne dans un grenier ou un vide sanitaire non isolé ou dans un endroit où les températures ambiantes peuvent dépasser 40 °C (104 °F) ou chuter en dessous de 10 °C (50 °F).
- La vanne de douche n'est pas sensible à la position et peut être installée à la verticale ou à l'horizontale.

Considérations préalables à la plomberie :

- Pour maximiser le débit, les entrées d'eau chaude et d'eau froide doivent être de tube de 20 mm (3/4 po). Assurez-vous que l'alimentation en eau froide et le chauffe-eau peuvent fournir suffisamment d'eau pour répondre aux demandes de tous les appareils de sortie.
- Les raccords de sorties de douche sont de tube de 12,7 mm (1/2 po).
- Assurez-vous que le drain peut évacuer adéquatement la totalité du débit potentiel à tout moment. Plusieurs drains et/ou des drains plus grands de 3 pouces peuvent être nécessaires pour les débits potentiellement élevés. Voir le tableau des débits.
- Lors de l'utilisation de tuyaux en cuivre, des raccords (non fournis) sont nécessaires pour faciliter l'entretien.

⚠ AVERTISSEMENT

Ne soudez pas les raccords lorsqu'ils sont fixés à la vanne. Le démontage est nécessaire.

- Les entrées et les sorties sont compatibles avec les raccords ProPress®.
Nota: lors de l'utilisation de raccords ProPress®, il peut être nécessaire de retirer l'entrée ou la sortie en laiton pour le dégagement de l'outil.
- Si vous raccordez des dispositifs de pulvérisation corporelle, suivez les instructions de pulvérisation corporelle pour la configuration recommandée et l'équilibrage du débit.
- Ne raccordez pas à un inverseur combiné baignoire/douche. La baignoire et la douche doivent être connectées à des orifices de sortie distincts.
- Pour réduire le risque de coup de bélier, installez un dispositif de coup de bélier sur les deux conduites d'entrée d'eau (chaude et froide.)
- Installez des vannes d'arrêt locales pour l'eau chaude et l'eau froide.
- Assurez-vous que tous les orifices de sortie non utilisés sont bouchés.
- Pour les essais d'étanchéité de l'installation de plomberie avant la fermeture des murs, veuillez consulter le mode d'essai à la section 3, Essais sous pression.
- Si votre alimentation en eau contient des quantités excessives de particules, installez des crépines en Y dans les conduites d'alimentation.
- Utilisez des raccords pour une installation permettant l'entretien et l'accès pour le nettoyage périodique des grilles d'entrée.

Considérations pré-électriques :

- La douche numérique fonctionne avec l'interface numérique 8CN-600S. Lorsqu'elle est associée à un générateur de vapeur Brizo Mystix™, utilisez l'interface numérique 8CH-600S ou 8CB-600S.
- Repérez une prise électrique de 120 V juste au-dessus de l'emplacement de la vanne de douche. Une prise avec un DDFT peut être nécessaire pour certaines installations.
- Sélectionnez un emplacement pour l'interface numérique à l'intérieur de la cabine de douche à vapeur. Si l'interface est également utilisée avec un bain de vapeur, l'emplacement doit convenir à la fois pour la place assise et pour l'espace de douche. Dans ce cas, l'interface ne doit pas être à proximité ou au-dessus de la tête de vapeur. La hauteur recommandée est de 1,37 m (4,5 pi) et peut être légèrement supérieure pour une installation de douche seulement.
- Il est fortement recommandé de prévoir l'acheminement du câble allant de l'emplacement de l'interface numérique directement à la vanne avant de connecter l'interface à tout autre accessoire ou au générateur de vapeur. Un tel acheminement de l'interface offre une alimentation sans coupure vers la vanne de douche numérique en cas de panne de courant dans la maison. L'utilisation d'un conduit est recommandée pour faciliter le remplacement du câble, le cas échéant.
- Consultez les instructions d'installation spécifiques à l'interface numérique.

2

Installation Instalación Installation

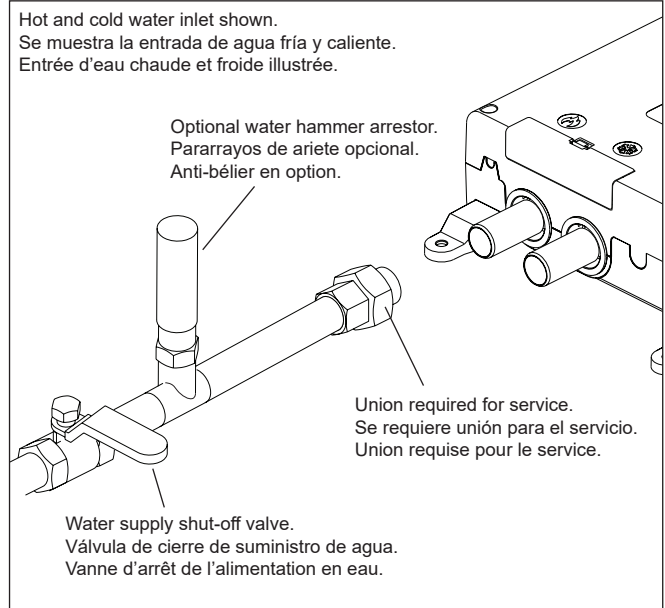
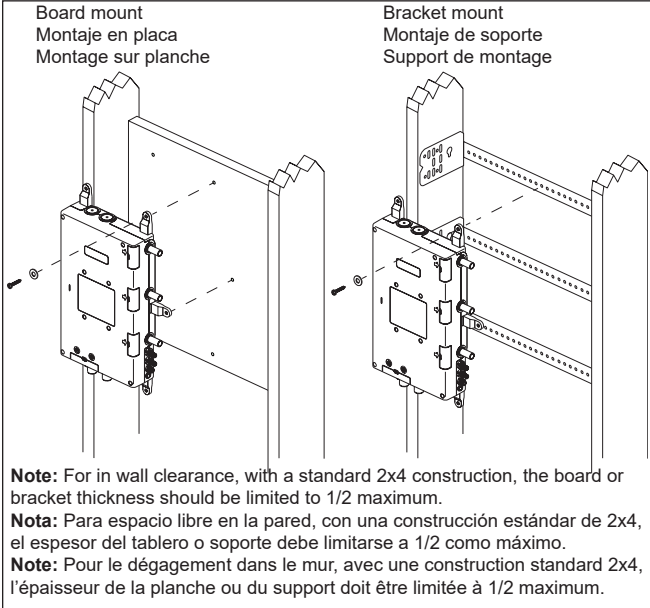

Valve installation:

NOTICE: When using copper pipe, unions (not supplied) are required to facilitate service and strainer cleaning. Never sweat any fittings attached to the valve. Do not apply excessive heat near the valve or apply flux or acids directly onto the valve. This valve contains plastic and rubber components that will melt if heat is directly applied. Follow disassembly instructions.

Instalación de válvulas:

AVISO: Cuando se utiliza tubería de cobre, se requieren uniones (no suministradas) para facilitar el servicio y la limpieza del filtro. No sude nunca los racores acoplados a la válvula. No aplique calor excesivo cerca de la válvula ni aplique fundente o ácidos directamente sobre ella. Esta válvula contiene componentes de plástico y caucho que se funden si se aplica calor directamente. Siga las instrucciones de desmontaje.

Installation de la vanne :

AVIS : Lors de l'utilisation de tuyaux en cuivre, des raccords (non fournis) sont nécessaires pour faciliter l'entretien et le nettoyage de la crépine. Ne soudez jamais les raccords fixés à la vanne. N'appliquez pas de chaleur excessive à proximité de la vanne et n'appliquez pas de flux ou d'acides directement sur la vanne. Cette vanne contient des composants en plastique et en caoutchouc qui fondront en cas d'application directe de la chaleur. Suivez les instructions de démontage.

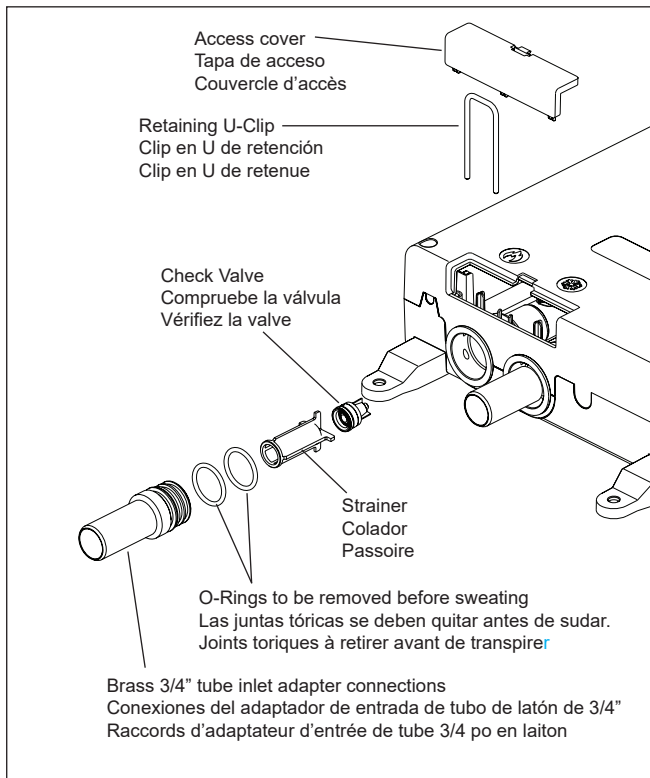

Inlet/Outlet Disassembly:

- Remove the access covers near each fitting.
- Remove the U-clip securing the brass adapter and remove the adapter.
- Remove the O-rings for the inlet/outlet adapters.
- Remove the strainer inside the inlet adapters.

IMPORTANT: Before soldering ensure the brass adapter is free of all rubber and plastic components.

Inlet/Outlet Reassembly:

- Solder the inlet/outlet adapter to the union. Allow to cool completely or dip in cold water.

Desmontaje de entrada/salida:

- Retire las tapas de acceso situadas cerca de cada racor.
- Retire el clip en U que sujeta el adaptador de latón y retire el adaptador.
- Retire las juntas tóricas de los adaptadores de entrada/salida.
- Retire el filtro del interior de los adaptadores de entrada.

IMPORTANT: Antes de soldar, asegúrese de que el adaptador de bronce no tenga ningún componente de goma ni de plástico.

Reensamblado de entrada/salida:

- Soldar el adaptador de entrada/salida a la unión. Dejar enfriar completamente o sumergir en agua fría.

Démontage de l'entrée/la sortie :

- Retirez les couvercles d'accès près de chaque raccord.
- Retirez la pince en U fixant l'adaptateur en laiton, puis retirez l'adaptateur.
- Retirez les joints toriques des adaptateurs d'entrée/de sortie.
- Retirez la crépine à l'intérieur des adaptateurs d'entrée.

IMPORTANT : Avant de procéder au soudage, assurez-vous que l'adaptateur en laiton est exempt de tout composant en caoutchouc ou en plastique.

Remontage de l'entrée/la sortie :

- Soudez l'adaptateur d'entrée/de sortie au raccord. Laissez-le refroidir complètement ou trempez-le dans de l'eau froide.

IMPORTANT: Before soldering ensure the brass adapter is free of all rubber and plastic components.

Inlet/Outlet Resassembly:

- Reinstall the O-rings and inlet strainer.
- Insert the adapter back into the valve body and secure with the U-clip.
- Reattach the access cover. Repeat for all inlet/outlet tubes as required.
- Test for leaks when assembly is complete.

IMPORTANT: To prevent valve failure, the inlet strainer must be reinstalled on the water inlet connections.

IMPORTANT: If your water supply has excessive amounts of particulates, install wye strainers in the supply lines. Use unions to install removable pipe segments to the valve inlets to allow access for periodic cleaning of the inlet screens.

Sensoriplus™ Digital Valve mounting installation:

- Route the water supply lines to the digital valve location.
- Install shut-off valves and water-hammer arrestors in the supply lines before the valve.
- Cap any unused outlets to prevent accidental opening.
- Hold the valve up to the installation location. Verify the fit and mark the hole locations.
- Pre-drill the holes into the board or wall brackets if necessary.
- Secure the valve with the washers and screws. Do not overtighten.

IMPORTANT Make sure that each shower fitting is connected to the appropriate valve outlet for your shower configuration. All unused outlets must be capped to prevent leakage.

- Route the piping from the valve outlets to the appropriate shower fitting.

IMPORTANT: Before connecting the hot and cold supply lines, flush out the lines thoroughly to prevent any debris in the lines from getting into the shower valve.

- Connect the hot and cold supply lines to the appropriate valve inlets.
- Make sure to use unions to permit disassembly and service of the inlet strainers.
- Secure all piping to the framing.

Freeze Protection and Winterization

CAUTION

The digital shower valve must not be exposed to freezing temperatures after the water is connected. Once water has been supplied, turning off the water or disconnecting the water does not protect this valve from freezing and potential property damage. The valve must be fully drained to protect it from freezing. The water supply should remain off during new construction if temperatures may drop below freezing and the space is not properly heated. Freeze damage is not covered under warranty.

IMPORTANT: To protect the valve from freezing, the valve must be removed, and the inlet check valves must be opened to drain all the water from the valve.

Draining the digital shower valve – The valve must be uninstalled to properly drain. Drain the water from the outlets by pointing the outlets downward, allowing the water to drain into a sink or bucket. To drain the inlets, remove the inlet fittings and strainers. Locate the check valves at the bottom of the inlets. The check valves can be removed, or (preferred method) they can be opened by pressing the center of the check valve with a blunt object like the back of a pen to open them. With the check valves open or removed, point the inlets downward to fully drain the valve. After draining, replace the check valves if removed, and check if they are installed in the proper direction permitting water to flow into the valve. If installed correctly, the check valves should easily open with a blunt object pushing on the center.

IMPORTANTE: Antes de soldar, asegúrese de que el adaptador de latón está libre de componentes de goma y plástico.

Montaje de entrada/salida:

- Vuelva a instalar las juntas tóricas y el filtro de entrada.
- Vuelva a introducir el adaptador en el cuerpo de la válvula y fíjelo con el clip en U.
- Vuelva a colocar la tapa de acceso. Repita la operación para todos los tubos de entrada/salida según sea necesario.
- Pruebe si hay fugas cuando se complete el montaje.

IMPORTANTE: Para evitar el fallo de la válvula, se debe volver a instalar el filtro de entrada en las conexiones de entrada de agua.

IMPORTANTE: Si su suministro de agua tiene una cantidad excesiva de partículas, instale filtros en estrella en las tuberías de suministro. Utilice uniones para instalar segmentos de tubería desmontables en las entradas de la válvula para permitir el acceso para la limpieza periódica de las rejillas de entrada.

Instalación de montaje de la válvula Sensoriplus™:

- Conduzca las líneas de suministro de agua hacia la ubicación de la válvula digital.
- Instale válvulas de corte y supresores de golpes de ariete en las líneas de suministro antes de la válvula.
- Tape todas las salidas sin utilizar para evitar que se abran accidentalmente.
- Sostenga la válvula hacia arriba en la ubicación de la instalación. Verifique que encaje y marque la ubicación de los orificios.
- Marque los orificios con un taladro si fuera necesario.
- Asegure la válvula con las arandelas y tornillos. No apriete demasiado.

IMPORTANTE: Asegúrese de que cada accesorio de la ducha esté conectado a la salida de válvula adecuada para su configuración de ducha. Se deben tapar todas las salidas sin utilizar para evitar una fuga.

- Coloque las tuberías desde las salidas de la válvula hasta la grifería de ducha correspondiente.

IMPORTANTE: Antes de conectar los conductos de suministro de agua caliente y fría, enjuáguelos a fondo para evitar que los residuos que puedan haber en los conductos penetren en la válvula de la ducha.

- Conecte los conductos de suministro de agua caliente y fría a las entradas de las válvulas correspondientes.
- Asegúrese de utilizar uniones que permitan el desmontaje y mantenimiento de los filtros de entrada.
- Fije todas las tuberías a la estructura.

Protección contra congelamiento e invernación

AVERTISSEMENT

La válvula de ducha digital no debe exponerse a temperaturas bajo cero después de conectar el agua. Una vez que se ha suministrado agua, apagar el agua o desconectar el agua no protege esta válvula de congelación y daños potenciales a la propiedad. La válvula debe estar completamente drenada para protegerla de congelación. El suministro de agua debe permanecer fuera durante la nueva construcción si las temperaturas pueden bajar por debajo de la congelación y el espacio no está adecuadamente calentado. Los daños congelados no están cubiertos por garantía.

IMPORTANTE: Para proteger la válvula de congelación, se debe quitar la válvula y se debe abrir las válvulas de control de entrada para drenar todo el agua de la válvula.

Drenaje de la válvula digital de ducha – La válvula debe desinstalarse para drenar adecuadamente. Drenar el agua de los puntos de venta apuntando hacia abajo, permitiendo que el agua se drene en un fregadero o cubo. Para drenar las entradas, quite los accesorios de entrada y los coladores. Ubique las válvulas de control en la parte inferior de las entradas. Las válvulas de control pueden ser retiradas, o (método preferido) se pueden abrir pulsando el centro de la válvula de comprobación con un objeto contundente como la parte posterior de una pluma para abrirlas. Con las válvulas de control abiertas o eliminadas, apunte las entradas hacia abajo para drenar completamente la válvula. Después de drenar, sustituir las válvulas de control si se retiran, y comprobar si están instaladas en la dirección correcta, permitiendo que el agua fluya hacia la válvula. Si se instala correctamente, las válvulas de control deben abrirse fácilmente con un objeto contundente empujando en el centro.

IMPORTANT : Avant de souder, assurez-vous que l'adaptateur en laiton est exempt de tout composant en caoutchouc et en plastique.

Remontage d'entrée/sortie :

- Réinstallez les joints toriques et la crépine d'entrée.
- Réinsérez l'adaptateur dans le corps de la vanne et fixez-le avec la pince en U.
- Remettez en place le couvercle d'accès. Répétez ces étapes pour tous les tubes d'entrée/sortie, le cas échéant.
- Testez les fuites une fois l'assemblage terminé.

IMPORTANT : Pour éviter toute défaillance de la vanne, la crépine d'entrée doit être réinstallée sur les raccords d'entrée d'eau.

IMPORTANT : Si votre alimentation en eau contient des quantités excessives de particules, installez des crépines en Y dans les conduites d'alimentation. Utilisez des raccords pour installer des segments de tuyau amovibles aux entrées de la vanne qui facilitent l'accès pour le nettoyage périodique des grilles d'entrée.

Installation de la vanne Sensoriplus™ :

- Acheminez les conduites d'alimentation en eau jusqu'à l'emplacement de la vanne numérique.
- Installez des vannes d'arrêt et des antibéliers dans les conduites d'alimentation situées avant la vanne.
- Bouchez tous les orifices de sortie non utilisés pour éviter toute ouverture accidentelle.
- Tenez la vanne au niveau de l'emplacement d'installation. Vérifiez l'ajustement et marquez l'emplacement des trous.
- Percez des avant-trous si nécessaire.
- Fixez la vanne à l'aide des rondelles et des vis. Évitez de trop serrer.

IMPORTANT : Assurez-vous que chaque raccord de douche est connecté à la sortie de vanne appropriée pour votre configuration de douche. Tous les orifices de sortie non utilisés doivent être bouchés pour éviter les fuites.

- Acheminez la tuyauterie des sorties de vannes vers le raccord de douche approprié.

IMPORTANT : Avant de connecter les conduites d'alimentation d'eau chaude et d'eau froide, rincez soigneusement les conduites pour éviter que des débris dans les conduites ne pénètrent dans la vanne de douche.

- Connectez les conduites d'alimentation d'eau chaude et d'eau froide aux entrées de vannes appropriées.
- Assurez-vous d'utiliser des raccords pour permettre le démontage et l'entretien des crépines d'entrée.
- Fixez toute la tuyauterie à la charpente.

Protection contre le gel et hivernage

ADVERTENCIA

La vanne de douche numérique ne doit pas être exposée à des températures de congélation après l'installation de l'eau. Une fois l'eau fournie, éteindre l'eau ou débrancher l'eau ne protège pas cette vanne du gel et des dommages matériels potentiels. La valve doit être complètement vidangée pour la protéger du gel. L'approvisionnement en eau devrait rester hors de la construction si les températures peuvent descendre en dessous du zéro et si l'espace n'est pas correctement chauffé. Les dommages au gel ne sont pas couverts par la garantie.

IMPORTANT: Pour protéger la vanne contre le gel, la vanne doit être enlevée et les clapets d'entrée doivent être ouverts pour vider toute l'eau de la vanne.

Drainage de la valve de douche numérique – La valve doit être désinstallée pour bien drainer. Drain l'eau des sorties en pointant les sorties vers le bas, permettant à l'eau de s'écouler dans un évier ou un seau. Pour drainer les entrées, retirez les raccords d'entrée et les passoires. Localiser les clapets anti-retour au bas des entrées. Les clapets anti-retour peuvent être enlevés, ou (méthode préférée) ils peuvent être ouverts en appuyant sur le centre du clapet anti-retour avec un objet émoussé comme le dos d'un stylo pour les ouvrir. Lorsque les clapets anti-retour sont ouverts ou retirés, pointez les entrées vers le bas pour vider complètement la vanne. Après vidange, remplacer les clapets anti-retour s'ils sont enlevés et vérifier s'ils sont installés dans la bonne direction permettant à l'eau de s'écouler dans la vanne. Si installé correctement, les clapets anti-retour doivent facilement s'ouvrir avec un objet émoussé poussant sur le centre.

3

Pressure testing the Digital Shower Valve

Prueba de presión de la válvula de la regadera digital

Mise à l'essai sous pression de l'électrovanne de la douche à commande numérique

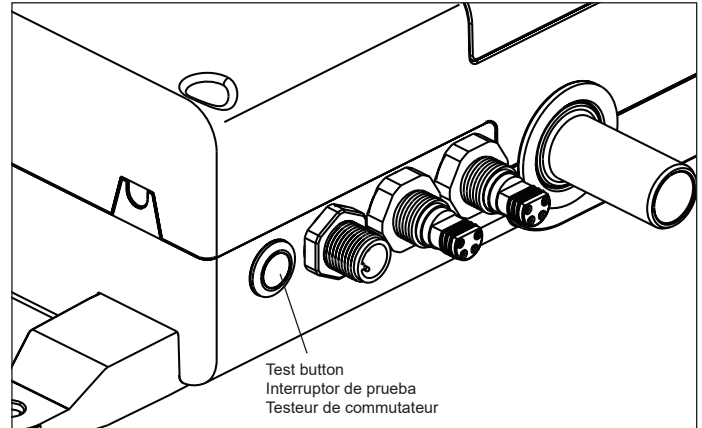
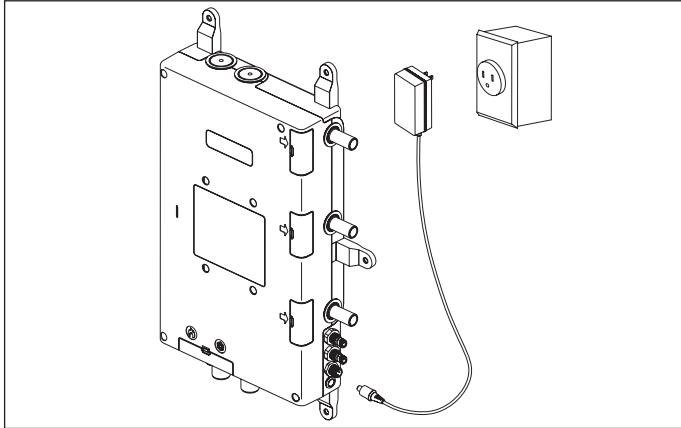

Pressure Test Mode: The pressure test mode will open all the outlet ports allowing to test the full plumbing rough.

IMPORTANT: The outlet ports must be fully plumbed and capped in the shower before starting this test.

- Complete installation before turning the hot/cold supply water on.
- Check for leaks.
- Connect the power adapter to the digital shower and plug into an electrical outlet.
- There is no need to connect the digital interface or cable for this test.
- Press and hold the test button for 5 seconds until the light turns yellow, then release the button. The light(s) should blink yellow indicating all outlet ports are open. The valve will stay in this mode until cancelled.
- Check all the plumbing connections for leaks.
- Press the test button again to cancel test mode. This will close the outlets, and the light return to the original color indicated. For LED colors see section 5.
- Remove the power to the valve until the shower installation is complete.

IMPORTANT: After the plumbing is complete and the shower head(s) and other outlet devices are all installed, the digital valve must be calibrated before first use. Calibration can be done with the digital interface, automatically or manually with the test button. Look for calibration procedure under Section 4, Digital Interface Operation.

Modo de prueba de presión: El modo de prueba de presión abrirá todos los puertos de salida para realizar la prueba en toda la cañería para empotrar.

IMPORTANTE: Los puertos de salida deben estar completamente instalados en la ducha y tapados antes de comenzar con esta prueba.

- Complete la instalación antes de encender el suministro de agua caliente/fría.
- Revise que no haya fugas.
- Conecte el adaptador de potencia a la ducha digital y enchúfelo a la corriente.
- No es necesario conectar la interfaz digital o el cable para esta prueba.
- Mantenga presionado el botón de prueba durante 5 segundos hasta que la luz se vuelva amarilla y luego suéltelo. Las luces parpadearán en amarillo, lo que indica que todos los puertos de salida están abiertos. La válvula permanecerá en este modo hasta que se cancele.
- Verifique todas las conexiones de la tubería para detectar fugas.
- Presione el botón de prueba nuevamente para cancelar el modo de prueba. Esto cerrará las salidas y la luz volverá al color original indicado. Para conocer los colores de LED, consulte la sección 5.
- Desconecte la energía de la válvula hasta que complete la instalación de la ducha.

IMPORTANTE: Luego de completar la instalación y de haber instalado el (los) cabeza(es) de la ducha y otros dispositivos de salida, deberá calibrar la válvula digital antes del primer uso. Se puede realizar la calibración con la interfaz digital de forma automática o manual con el botón de prueba. Busque el procedimiento de calibración en la Sección 4 operación de la interfaz dDigital.

Mode de test de pression : Le mode de test sous pression ouvre tous les orifices de sortie, vous permettant ainsi de tester l'intégralité de la tuyauterie brute.

IMPORTANT : Les orifices de sortie doivent être entièrement raccordés et bouchés dans la douche avant de procéder au test.

- Terminez l'installation avant d'ouvrir l'alimentation en eau chaude/froide.
- Vérifiez la présence de fuites.
- Connectez l'adaptateur d'alimentation de la douche numérique et branchez-le sur une prise électrique.
- Il n'est pas nécessaire de connecter l'interface numérique ou le câble pour ce test.
- Appuyez sur le bouton de test et maintenez-le enfoncé pendant 5 secondes jusqu'à ce que le voyant devienne jaune, puis relâchez le bouton. Le(s) voyant(s) doit(s) clignoter en jaune indiquant que tous les ports de sortie sont ouverts. La vanne restera dans ce mode jusqu'à ce qu'elle soit annulée.
- Vérifiez tous les raccords de tuyauterie pour détecter la présence de fuites.
- Appuyez à nouveau sur le bouton de test pour désactiver le mode test. Cela fermera les orifices de sortie et le voyant reviendra à la couleur d'origine indiquée. Pour les couleurs à DEL, consultez la section 5.
- Coupez l'alimentation de la vanne jusqu'à ce que l'installation de la douche soit terminée..

IMPORTANT : Une fois que l'installation de la tuyauterie et des pommes de douche et autres dispositifs de sortie est terminée, la vanne numérique doit être calibrée avant la première utilisation. Le calibrage peut être effectué avec l'interface numérique, automatiquement ou manuellement avec le bouton de test. Reportez-vous à la procédure de calibrage à la Section 4, fonctionnement de l'interface numérique.

4

Digital Interface Configuration and Operation Configuración y operación de la interfaz digital Configuration et fonctionnement de l'interface numérique

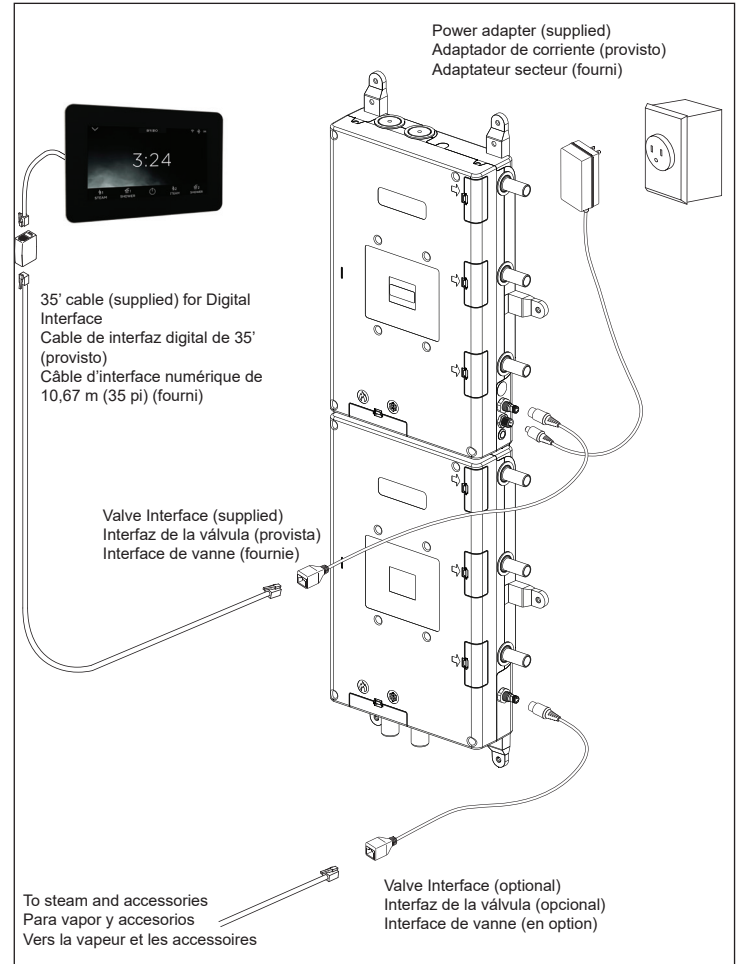
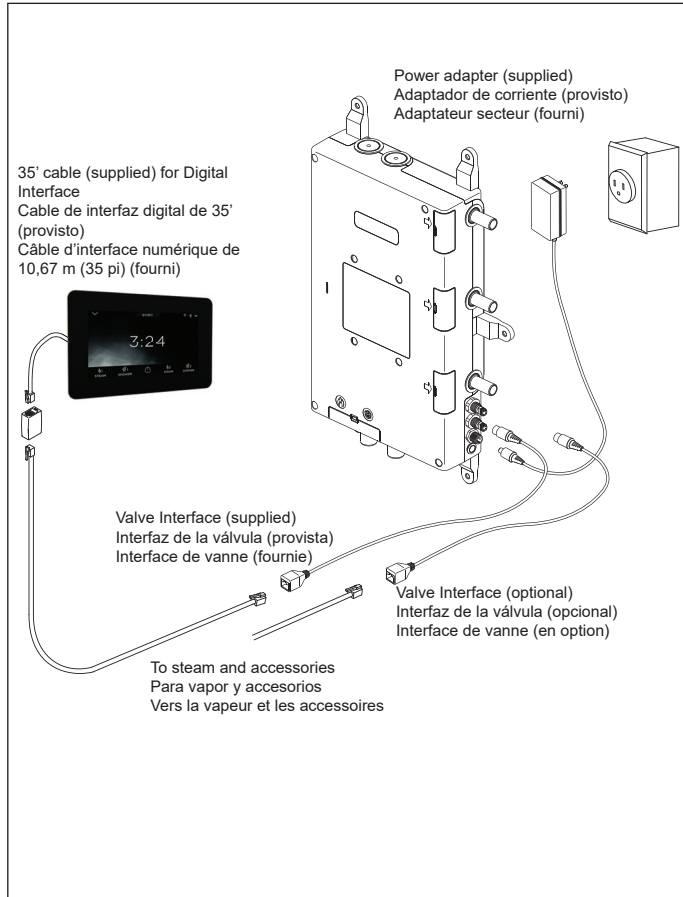

Electrical Connection:

- Plug the valve interface dongle into the valve and connect it to the digital interface cable.
- If using steam or other accessories, connect an additional valve interface dongle into the valve and connect the steam/accessory cable into the dongle.
- Connect the power adapter to the valve and plug into a 120-volt outlet.

Conexión eléctrica:

- Enchufe el dongle de la interfaz de la válvula en la válvula y conéctelo al cable de la interfaz digital.
- Si está usando vapor u otros accesorios, conecte un dongle de interfaz de válvula adicional en la válvula y conecte el cable del vapor/accesorio en el dongle.
- Conecte el adaptador de potencia a la válvula y enchúfelo a una salida de 120 voltios.

Raccordement électrique :

- Branchez la clé électronique d'interface de vanne dans la vanne et connectez-la au câble de l'interface numérique.
- Si vous utilisez de la vapeur ou d'autres accessoires, connectez une clé électronique d'interface de vanne supplémentaire à la vanne et connectez le câble de vapeur ou de l'accessoire à la clé électronique.
- Branchez l'adaptateur d'alimentation à la vanne et à une prise de 120 volts.

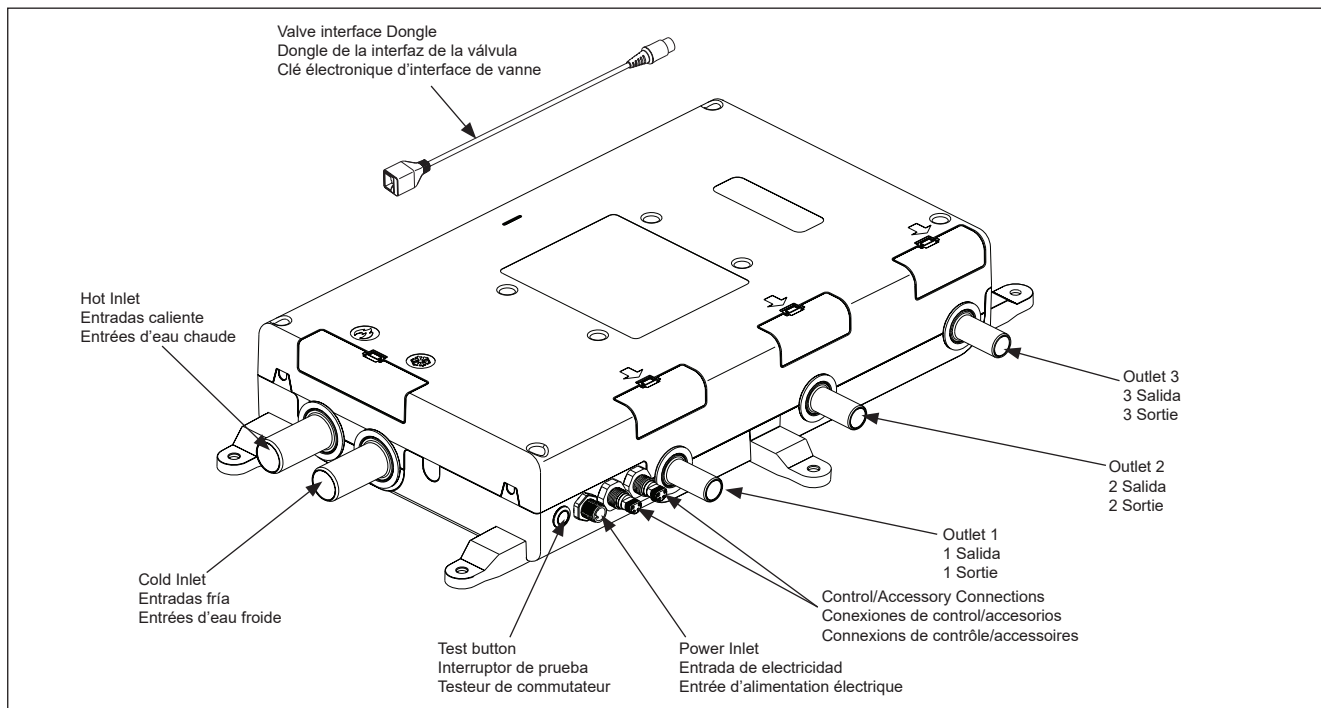

Note: These instructions are to supplement the installation instructions that come with the digital interface.

IMPORTANT: Calibration is required before first use. Before calibration, run water through the valve to eliminate the air in the lines. This can be done by pressing the test button located on the side of the valve for 5 seconds until the light turns yellow. When the light turns yellow it will open all the outlets, flowing water. When all the air is purged from the system press the button again to stop the water. The valve is now ready to be calibrated.

Shower outlet configuration: The shower outlets need to be configured before first time use. The set up process will run water out each outlet port and it will test the flow through the shower head, body sprays or other devices.

IMPORTANT: Shower outlets that can stop or pause the flow of water must be set to normal flow for the purpose of this configuration process. The shower must be completed with a shower door installed, if needed to contain the water before starting the set up process.

- Plug the digital interface into the digital shower valve make sure the power is connected to the valve. Select a shower cycle and if this is the first time the digital interface is used to activate a shower cycle, you will be asked to test and set up the shower outlets. If not, you can manually select Edit Outlets from the Shower Settings screen.
- Edit Outlets: When selecting Edit Outlets, you may be asked to first test the outlets if needed. This will automatically calibrate the digital shower valve to optimize the outlet flow. Follow the screen prompts through the process until all the outlets are programmed with the icon that most closely matches the outlet device. This screen can always be re-accessed through the settings menu if you need to make future adjustments.
- Shower Saver: In areas where the local codes restrict the shower to one outlet at a time, select the water saver feature. This feature is a permanent setting and can only be undone with a factory reset.
- Delay Start: The Delay Start feature delays the water flow for 5, 10 or 15 seconds to permit you to exit the shower before the water starts to flow. Setting this feature to off turns the delay start feature off.

Recalibration: This setting will re-test the water flow out each outlet port and to optimize the outlet performance for the shower head or device that is connected. This will happen automatically after changing the outlet settings on the interface. Devices such as hand showers that can stop or pause the flow of water must be set to normal flow for the purpose of this test. The shower must be completed with a shower door installed if needed to contain the water before starting the calibration process.

IMPORTANT: The maximum allowable temperature of the water exiting the valve should be in compliance with local codes. The recommended maximum default setting is 115°F but be sure to follow the local requirements.

- To adjust the maximum allowable temperature, go to settings on the control and select Temp Limit to adjust the maximum temperature.
- To test the upper limit setting, run the water long enough for the supply water temperature to stabilize. Using a proper thermometer, hold it in the water stream and check the upper limit setting.

CAUTION

During your shower's warm-up, there may be fluctuations in temperature that can exceed your desired preset temperature. To avoid risk of injury, enter the shower after the display temperature has stabilized at your desired temperature set point and ensure your water heater is set to no higher than 120 degrees Fahrenheit.

Nota: Estas instrucciones son un complemento de las instrucciones operativas que vienen con la interfaz digital.

IMPORTANTE: Antes de la calibración, deje correr agua por la válvula para eliminar el aire de las líneas. Para ello, presione el botón de prueba ubicado en el lateral de la válvula durante 5 segundos hasta que la luz se vuelva amarilla. Cuando la luz se vuelva amarilla, se abrirán todas las salidas y el agua fluirá. Una vez purgado todo el aire del sistema, presione el botón de nuevo para detener el agua. La válvula ya está lista para calibrarse.

Configuración de la salida de la ducha: Se deben configurar las salidas de la ducha antes del primer uso. El proceso de configuración hará correr agua en cada puerto de salida, y esto analizará el caudal que pasa por el cabezal de la ducha, los rociadores corporales u otros dispositivos.

IMPORTANTE: Las salidas de la ducha que puedan detener o interrumpir el caudal de agua deben ajustarse a flujo normal para este proceso de configuración. Se debe completar la ducha con la instalación de la puerta de la ducha si fuera necesario contener el agua antes de comenzar el proceso de configuración.

- Enchufe la interfaz digital a la válvula de la ducha digital y asegúrese de que la válvula esté conectada a la energía. Seleccione un ciclo de ducha y, si es la primera vez que usa la interfaz digital para activar un ciclo de ducha, se le pedirá que realice la prueba y ajuste las salidas de la ducha. De lo contrario, puede seleccionar manualmente "Editar salidas" en la pantalla de "Ajustes de la ducha".
- Editar salidas: al seleccionar "Editar salidas", se le pedirá que primero realice una prueba en las salidas si fuera necesario. Esto calibrará automáticamente la válvula de la ducha digital para optimizar el flujo de salida. Siga las instrucciones de la pantalla durante el proceso hasta que todas las salidas estén programadas con el icono que mejor represente el dispositivo de salida. Siempre puede volver a acceder a esta pantalla con el menú de ajustes si necesitara hacer modificaciones en el futuro.
- Ahorro de agua: en lugares donde los códigos locales restringen las duchas a una sola salida a la vez, seleccione la opción de ahorro de agua. Esta característica es un ajuste permanente y solo puede modificarse mediante una restauración de fábrica.
- Comienzo retrasado: la opción de comienzo retrasado retrasa el caudal de agua por 5, 10 o 15 segundos para permitirle salir de la ducha antes de que el agua comience a salir. Desactivar esta función apaga la función de comienzo retrasado.

Recalibración: esta función volverá a realizar una prueba en el caudal de agua para cada puerto de salida y para optimizar el desempeño de salida para el cabezal o el dispositivo de la ducha que esté conectado. Los dispositivos que puedan detener o interrumpir el caudal de agua deben ajustarse a caudal normal para realizar esta prueba. Se debe completar la ducha con la instalación de la puerta de la ducha si fuera necesario contener el agua antes de comenzar el proceso de calibración.

IMPORTANTE: La temperatura máxima permitida del agua que sale de la válvula debería cumplir con los códigos locales. El ajuste predeterminado máximo recomendado es de 115°F, pero asegúrese seguir los requerimientos locales.

- Para ajustar la temperatura máxima permitida, vaya a los ajustes en el control y seleccione "Límite de temperatura" para ajustar la temperatura máxima.
- Para realizar la prueba de configuración del límite máximo, haga correr el agua por suficiente tiempo como para que se establezca la temperatura del agua. Coloque un termómetro adecuado en el chorro de agua y verifique la configuración de límite superior.

ADVERTENCIA

Durante el calentamiento de la ducha, puede haber variaciones en la temperatura que quizás superen su temperatura pregrabada deseada. Para evitar el riesgo de lesiones, ingrese a la ducha luego de que el visor muestre que la temperatura se haya estabilizado a su configuración deseada y asegúrese de que el calentador de agua esté configurado a una temperatura no mayor a 120 grados Fahrenheit.

Remarque : Les présentes instructions sont un complément au mode d'emploi fourni avec l'interface numérique.

IMPORTANT : Avant l'étalonnage, faites couler de l'eau dans la vanne pour éliminer l'air des conduites. Pour ce faire, appuyez sur le bouton de test situé sur le côté de la vanne pendant 5 secondes jusqu'à ce que le voyant devienne jaune. Lorsque le voyant devient jaune, toutes les sorties s'ouvrent et l'eau s'écoule. Une fois l'air purgé du système, appuyez à nouveau sur le bouton pour couper l'eau. La vanne est alors prête à être étalonnée.

Configuration de la sortie de douche : Les sorties de douche doivent être configurées avant la première utilisation. Le processus de configuration fera couler l'eau à travers chaque orifice de sortie et testera le débit à travers la pomme de douche, les jets corporels ou d'autres dispositifs.

IMPORTANT : Les sorties de douche qui peuvent arrêter ou mettre en pause l'écoulement de l'eau doivent être réglées sur un débit normal afin de procéder à la configuration. L'installation de la douche doit être complétée par une porte de douche pour contenir l'eau, le cas échéant, avant de commencer le processus de configuration.

- Branchez l'interface numérique dans la vanne de douche numérique et assurez-vous que la vanne est alimentée. S'il s'agit de la première fois que l'interface numérique est utilisée pour sélectionner un cycle de douche, il vous sera demandé de tester et de configurer les sorties de douche. Sinon, vous pouvez sélectionner manuellement la fonction Modifier les sorties dans l'écran Paramètres de la douche.
- Modifier les sorties : lorsque vous sélectionnez cette fonction, il peut vous être demandé de tester d'abord les sorties, le cas échéant. Cela calibrera automatiquement la vanne de douche numérique pour optimiser le débit de sortie. Suivez les instructions à l'écran tout au long du processus jusqu'à ce que toutes les sorties soient programmées avec l'icône qui correspond le mieux au dispositif de sortie. Cet écran est toujours accessible via le menu des paramètres en cas de modifications supplémentaires.
- Économiseur d'eau : dans les zones où les codes locaux limitent la douche à une seule sortie à la fois, sélectionnez la fonction d'économiseur d'eau. Cette fonction est un paramètre permanent et ne peut être désactivée qu'en effectuant une réinitialisation d'usine.
- Démarrage différé : La fonction de démarrage différé retarde le débit d'eau de 5, 10 ou 15 secondes pour vous permettre de sortir de la douche avant que l'eau ne commence à couler. La désactivation de cette fonction désactive le démarrage différé.

Recalibrage : ce paramètre teste à nouveau l'écoulement de l'eau de chaque orifice de sortie et optimise les performances de sortie de la pomme de douche ou du dispositif connecté. Les dispositifs qui peuvent arrêter ou interrompre le l'écoulement d'eau doivent être réglés sur un débit normal afin de procéder au test. L'installation de la douche doit être complétée par une porte de douche pour contenir l'eau, le cas échéant, avant de commencer le processus de configuration.

IMPORTANT : La température maximale autorisée de l'eau sortant de la vanne doit être conforme aux codes locaux. La température par défaut maximale recommandée est 46 °C (115 °F). Assurez-vous toutefois de respecter les exigences locales.

- Pour régler la température maximale autorisée, accédez aux paramètres sur la commande et sélectionnez Limite de température.
- Pour tester le réglage de la limite supérieure, faites couler l'eau suffisamment longtemps pour que la température de l'eau d'alimentation se stabilise. Plongez un thermomètre approprié dans le jet d'eau et maintenez-le pour vérifier le réglage de la limite supérieure.

AVERTISSEMENT

Des variations de température peuvent se produire pendant le réchauffement de la douche de sorte que la température peut dépasser celle que vous avez prédéfinie. Pour éviter le risque de blessures, entrez dans la douche une fois que la température affichée s'est stabilisée à celle que vous avez prédéfinie et assurez-vous que votre chauffe-eau est réglé à une température maximale de 48 degrés Celsius (120 degrés Fahrenheit).

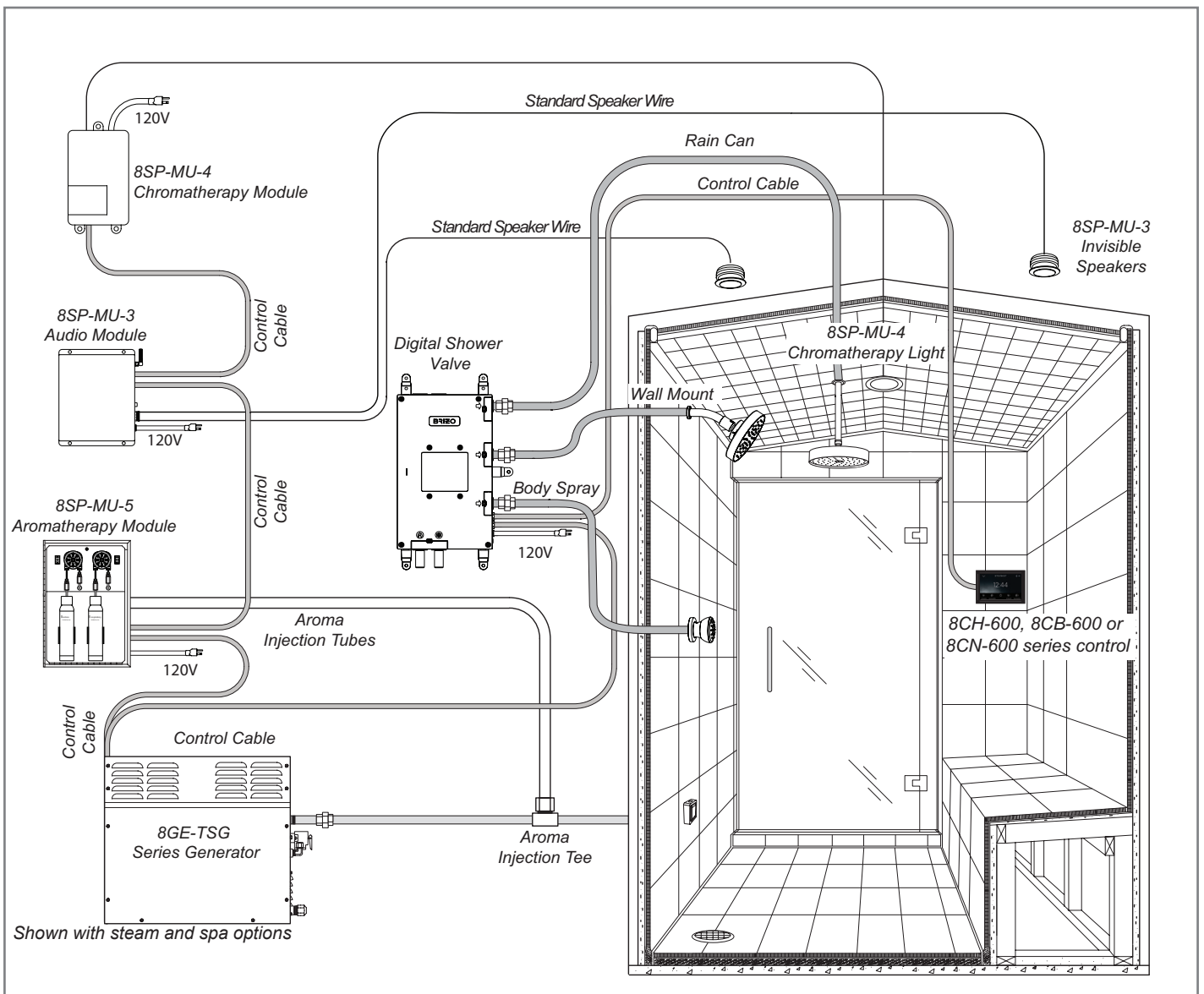

Manual Calibration: This procedure is to calibrate using the test button on the digital shower valve. For manual calibration with the digital interface, see “Recalibration” in section 4.

IMPORTANT: Shower outlets that can stop or pause the flow of water must be set to normal flow for the purpose of this configuration process. The shower must be completed with a shower door installed, if needed to contain the water before starting the set-up process.

- Find the Test Button on the side of the digital shower rough.
- Make sure power is connected and the water is turned on.
- When ready to begin press and hold the test button for 10 seconds until the light blinks blue. This indicates the process started and may take a few minutes.
- The process will automatically stop when completed and the light will turn green or blinking green. See LED colors below.

Digital Shower Rough Diagnostic LED

- Green – Blinking - Power/standby, no error, no user interface control is connected.
- Green – On steady - Power/standby, no error, with user interface control connected and ready.
- Red – On steady - Internal valve error, see digital interface for error message. Red also indicates power loss until reserve power is drained.
- Yellow – Blinking - Rough plumbing pressure test mode, all outlets open.
- Blue Blinking - Calibration mode, tests flow out each outlet device for optimum performance.
- Blue steady – Calibration needed. See Manual calibration.

Test Button Operation

- Pressing the test button until the light turns yellow (5-9 seconds) starts the pressure test mode opening all the outlet ports for testing the plumbing for leaks. There is no time out to this mode, and it will remain active until it is cancelled.
- Pressing the test button until the light blinks blue (10 seconds) enters manual calibration mode. This process ends automatically when complete no need to press the button again.
- Pressing the test button for 1 second while in circulation mode or calibration mode will cancel that mode.

Note: Cancelling calibration mode will leave the valve uncalibrated and will require recalibration before next use.

Calibración manual: Este procedimiento es para realizar una calibración de la válvula de la ducha digital con el botón de prueba. Para realizar una calibración manual con la interfaz del usuario, consulte “Recalibración” en la sección 4.

IMPORTANTE: Las salidas de la ducha que puedan detener o interrumpir el caudal de agua deben ajustarse a flujo normal para este proceso de configuración. Se debe completar la ducha con la instalación de la puerta si fuera necesario contener el agua antes de comenzar el proceso de configuración.

- Encuentre el botón de prueba en la parte lateral de la ducha digital para empotrar.
- Asegúrese de que esté conectada la electricidad y de que el agua esté abierta.
- Cuando esté listo para comenzar, mantenga presionado el botón de prueba por 10 segundos hasta que la luz parpadee en azul. Esto indica que el proceso comenzó y puede demorar algunos minutos.
- El proceso se detendrá automáticamente cuando esté completo y la luz cambiará a verde o parpadeará en verde. Consulte los colores de LED debajo.

LED de diagnóstico de la ducha digital para empotrar

- Verde, parpadeante: encendido/en pausa, no hay errores, el control de la interfaz del usuario no está conectado.
- Verde, encendida: encendido/en pausa, no hay errores, el control de la interfaz del usuario está conectado y listo.
- Rojo, encendida: error de la válvula interna, ver el mensaje de error en la interfaz digital. El color rojo también indica pérdida de potencia hasta que se agote la energía de reserva.
- Amarilla, parpadeante: modo de prueba de presión de la tubería para empotrar, todas las salidas están abiertas.
- Azul parpadeante: modo de calibración, las pruebas salen de cada dispositivo de salida para un desempeño óptimo.
- Azul encendida: se necesita calibrar. Ver Manual de calibración.

Operación del botón de prueba

- Presione el botón de prueba hasta que la luz amarilla parpadeante (5-9 segundos) comience el modo de prueba de presión abriendo todos los puertos de salida para verificar las fugas en la tubería. Este modo no tiene un tiempo de finalización, y permanecerá activo hasta que se cancele.
- Si presiona el botón de prueba hasta que la luz parpadee en azul (10 segundos o más), ingresará al modo de calibración manual. Este proceso finaliza automáticamente cuando esté completado, no es necesario volver a presionar el botón.
- Si presiona el botón de prueba por 1 segundo mientras está en modo de circulación o calibración, cancelará el modo.

Note: Cancelling calibration mode will leave the valve uncalibrated and will require recalibration before next use.

Calibrage manuel : Cette procédure consiste à effectuer le calibrage à l'aide du bouton de test de la vanne de douche numérique. Pour le calibrage manuel avec l'interface utilisateur, reportez-vous à « **Recalibrage** » dans la section 4.

IMPORTANT : Les sorties de douche qui peuvent arrêter ou mettre en pause l'écoulement de l'eau doivent être réglées sur un débit normal afin de procéder à la configuration. L'installation de la douche doit être complétée par une porte de douche pour contenir l'eau, le cas échéant, avant de commencer le processus de configuration.

- Repérez le bouton de test sur le côté de la plomberie brute de la douche numérique.
- Assurez-vous que l'alimentation électrique est connectée et que l'eau est ouverte.
- Lorsque vous êtes prêt à commencer, appuyez sur le bouton de test et maintenez-le enfoncé pendant 10 secondes jusqu'à ce que le voyant clignote en bleu. Cela indique que le processus a commencé et peut prendre quelques minutes.
- Le processus s'arrête automatiquement une fois terminé et le voyant passe au vert ou clignote en vert. Consultez les couleurs à DEL ci-dessous.

Diagnostic à DEL de la plomberie brute de la douche numérique

- Vert – Clignotant – Sous tension/en veille, aucune erreur, aucune commande de l'interface utilisateur n'est connectée.
- Vert – Fixe – Sous tension/en veille, aucune erreur, avec commande de l'interface utilisateur connectée et prête.
- Rouge – Fixe – Erreur de vanne interne, voir l'interface numérique pour le message d'erreur. Le rouge indique également une perte de puissance jusqu'à ce que la réserve de puissance soit épuisée.
- Jaune – Clignotant – Mode de test de pression de la tuyauterie brute, tous les orifices de sortie ouvertes.
- Clignotement en bleu - Mode de calibrage, teste l'écoulement de chaque dispositif de sortie pour des performances optimales.
- Bleu fixe – Calibrage nécessaire. Consultez la section Calibrage manuel.

Fonctionnement du bouton de test

- Appuyez sur le bouton de test jusqu'à ce que le voyant clignote en jaune (5 à 9 secondes) pour démarrer le mode de test de pression, ouvrant tous les orifices de sortie pour tester la tuyauterie et détecter des fuites. Ce mode n'a pas de délai d'expiration et demeure actif jusqu'à ce qu'il soit désactivé.
- Appuyez sur le bouton de test jusqu'à ce que le voyant clignote en bleu (10 secondes ou plus) pour passer au mode de calibrage manuel. Ce processus prend fin automatiquement une fois le calibrage terminé. Il n'est pas nécessaire d'appuyer à nouveau sur le bouton.
- Le fait d'appuyer sur le bouton de test pendant une seconde en mode circulation ou en mode calibrage désactive ce mode.

Remarque : l'annulation du mode d'étalonnage laissera la vanne non étalonnée et nécessitera un réétalonnage avant la prochaine utilisation.

Limited Warranty on Brizo® Digital Shower Products
Applicable to products purchased and installed in the USA and Canada

Residential Electronic Parts, Controls, Spa Options and Accessories: Brizo warrants to the original consumer purchaser that the electronic parts of its Digital Shower, and its controls, spa options and accessories purchased from authorized Brizo sellers will be free from defects in materials and workmanship for a period of two (2) years from the date that the product is received by the original consumer purchaser or their authorized representative (installation contractor, etc.). This two-year limited warranty does not apply to controls, spa options, electronic parts and accessories that are used in commercial applications (as defined herein).

Residential Digital Shower Valve: DFC warrants to the original consumer purchaser that its residential digital shower valve (except for electronic parts) purchased from an authorized Brizo seller will be free from defects in materials and workmanship for a period of five (5) years from the date that the product is received by the original consumer purchaser or their authorized representative (installation contractor, etc.).

Commercial Warranty: For the purposes of this warranty the term "commercial application" refers to installation in any setting in which the product is not being used for personal household use, including, but not limited to, hospitality applications, day spas and short-term and long-term rentals. Brizo warrants that the parts (including electronic parts) of its digital shower's controls, electronic parts, spa options and accessories purchased from authorized Brizo sellers and used in a commercial application will be free from defects in materials and workmanship for a period of one (1) year from the date that the product is received by the original purchaser or their authorized representative (installation contractor, etc.).

What We Will Do: Brizo will, at its option, repair or replace, free of charge, any part that proves defective in material and/or workmanship under normal installation, use and service during the applicable warranty period as stated above. Brizo may elect to refund the purchase price. Replacement parts are subject to availability and may differ from those originally supplied.

For residential applications, following the date that the product was received by the original consumer purchaser or their authorized representative (installation contractor, etc.), two (2) years for the residential electronic parts, controls, spa options, accessories and the residential digital shower valve, and with prior approval by Brizo, Brizo will pay for labor for repair/replacement associated with warranty coverage. Thereafter, Brizo will not pay for labor associated with removal/repair/replacement of products covered by this warranty.

For commercial applications, Brizo will, with prior approval by Brizo, pay for labor associated with warranty coverage for ninety (90) days from the date that the product is received by the original purchaser or their authorized representative (installation contractor, etc.). Thereafter, Brizo will not pay for labor associated with removal/repair/replacement of products covered by this warranty. **These are the consumer's exclusive remedies.**

What Is Not Covered: Because Brizo is unable to control the quality of Brizo products sold by unauthorized sellers, unless otherwise prohibited by law, this warranty does not cover Brizo products purchased from unauthorized sellers.

This warranty does not cover damage caused by improper or negligent installation or use. Provided that Brizo is paying the cost of the labor under the terms above, this warranty does not cover repairs attempted by any person other than an authorized Brizo agent and shall be limited to the repair or replacement of defective parts by Brizo or its authorized agent.

This warranty is void if any of the following should occur:

- The use of the product for an unintended application, including the commercial application of a product that is not intended for commercial use.
- Failure to follow instructions, including care, cleaning and usage instructions, provided in the product's owner's manual.
- The product's serial number has been altered or removed.
- The product is modified in any manner which Brizo concludes, after its inspection, affects the reliability of the product.
- The product has been improperly repaired by anyone not specifically designated or authorized by Brizo.
- The product is damaged because it is not operated or installed in accordance with supplied instructions.
- The product is installed outdoors.
- The product is installed in a moist and/or humid area with unconditioned air or temperatures that exceed 104 degrees Fahrenheit.
- The product is damaged due to freezing.
- The product is damaged by acts of God.

How to Make a Warranty Claim: To obtain warranty repair or replacement, contact Brizo at: 800-355-6478 or digital-prodserv@brizo.com to receive an RGA# (Return Goods Authorization number) which must be on the carton that is returned via UPS Ground or equivalent. Proof of purchase (original sales receipt showing purchase date) identifying the model and serial number and documentation of the date of receipt of the product by the original purchaser or their authorized representative (installation contractor, etc.) must accompany all warranty claims.

Limitation on Duration of Implied Warranties: Please note that some states/provinces (including Quebec) do not allow limitations on how long an implied warranty lasts, so the below limitations may not apply to you. TO THE MAXIMUM EXTENT PERMITTED BY APPLICABLE LAW, ANY IMPLIED WARRANTY, INCLUDING THE IMPLIED WARRANTIES OF MERCHANTABILITY AND OF FITNESS FOR A PARTICULAR PURPOSE, IS LIMITED TO THE STATUTORY PERIOD OR THE DURATION OF THIS WARRANTY, WHICHEVER IS SHORTER.

Limitation of Special, Incidental or Consequential Damages: Please note that some states/provinces (including Quebec) do not allow the exclusion or limitation of special, incidental or consequential damages, so the below limitations and exclusions may not apply to you. TO THE MAXIMUM EXTENT PERMITTED BY APPLICABLE LAW, THIS WARRANTY DOES NOT COVER, AND BRIZO SHALL NOT BE LIABLE FOR, ANY SPECIAL, INCIDENTAL OR CONSEQUENTIAL DAMAGES WHETHER ARISING OUT OF BREACH OF ANY EXPRESS OR IMPLIED WARRANTY, BREACH OF CONTRACT, TORT, OR OTHERWISE.

Additional Rights: This warranty gives you specific legal rights, and you may also have other rights which vary from state/province to state/province.

This is Brizo's exclusive written warranty, and the warranty is not transferable.

Garantía limitada de los productos de ducha digital Brizo®
Aplicable a los productos comprados e instalados en EE. UU. y Canadá

Piezas electrónicas residenciales, controles, opciones y accesorios para spa: Brizo garantiza al comprador consumidor original que las piezas electrónicas de su ducha digital, opciones y accesorios para spa comprados a vendedores autorizados de Brizo no tendrán defectos de materiales ni de mano de obra por un período de dos (2) años a partir de la fecha en que el producto es recibido por el comprador consumidor original o su representante autorizado (contratista de instalación, etc.). Esta garantía limitada de dos años no se aplica a controles, opciones de spa, piezas electrónicas y accesorios que se utilicen en aplicaciones comerciales (tal y como se definen en el presente documento).

Válvula de ducha digital residencial: DFC garantiza al comprador consumidor original que la válvula de su ducha digital residencial (excepto las piezas electrónicas) comprada a un vendedor autorizado de Brizo no tendrá defectos de materiales ni de mano de obra por un período de cinco (5) años a partir de la fecha en que el producto es recibido por el comprador consumidor original o su representante autorizado (contratista de instalación, etc.).

Garantía comercial: a los efectos de esta garantía, el término "aplicación comercial" hace referencia a la instalación en cualquier entorno en el que el producto no se utilice para uso doméstico personal, incluidos, entre otros, aplicaciones de hotelería, spas diurnos, y alquileres a corto y largo plazo. Brizo garantiza que las piezas (incluidas las piezas electrónicas) de los controles, las piezas electrónicas, las opciones y los accesorios para spa de su ducha comprados a vendedores autorizados de Brizo y utilizados en una aplicación comercial no tendrán defectos de materiales ni de mano de obra por un período de un (1) año a partir de la fecha en que el producto es recibido por el comprador original o su representante autorizado (contratista de instalación, etc.).

Qué haremos: Brizo, a su discreción, reparará o reemplazará, sin cargo alguno, cualquier pieza que tenga defectos de materiales o mano de obra en condiciones normales de instalación, uso y servicio durante el período de garantía aplicable, según lo indicado anteriormente. Brizo podrá optar por reembolsar el precio de compra. Las piezas de repuesto están sujetas a disponibilidad y pueden diferir de las originales.

Para aplicaciones residenciales, a partir de la fecha en que el comprador consumidor original o su representante autorizado (contratista de instalación, etc.) haya recibido el producto, durante dos (2) años para las piezas electrónicas residenciales, los controles, las opciones y los accesorios para spa, y la válvula de la ducha residencial, y con la aprobación previa de Brizo, Brizo pagará los costos de la mano de obra de las reparaciones o los reemplazos asociados a la cobertura de la garantía. A partir de entonces, Brizo no pagará los costos de la mano de obra asociada con el retiro, la reparación o el reemplazo de los productos cubiertos por esta garantía.

Para las aplicaciones comerciales, Brizo pagará, con la aprobación previa de Brizo, los costos de la mano de obra asociada con la cobertura de la garantía durante noventa (90) días a partir de la fecha en que el comprador original o su representante autorizado (contratista de instalación, etc.) reciba el producto. A partir de entonces, Brizo no pagará los costos de la mano de obra asociada con el retiro, la reparación o el reemplazo de los productos cubiertos por esta garantía. **Estos son los únicos recursos del consumidor.**

Lo que no cubre la garantía: Debido a que Brizo no puede controlar la calidad de los productos Brizo que venden vendedores no autorizados, a menos que la ley lo prohíba, esta garantía no cubre los productos Brizo comprados a vendedores no autorizados.

Esta garantía no cubre los daños causados por la instalación o el uso inadecuados o negligentes. Siempre que Brizo pague el costo de la mano de obra según los términos anteriores, esta garantía no cubre las reparaciones que intente cualquier persona que no sea un agente autorizado de Brizo y se limitará a la reparación o el reemplazo de las piezas defectuosas a cargo de Brizo o su agente autorizado.

Esta garantía quedará anulada si se produce algo de lo siguiente:

- Uso del producto para una aplicación no prevista, incluida la aplicación comercial de un producto que no está destinado a un uso comercial.
- Incumplimiento de las instrucciones, incluidas las de cuidado, limpieza y uso, que figuran en el manual del usuario del producto.
- Alteración o eliminación del número de serie del producto.
- Modificación del producto de cualquier manera que, a juicio de Brizo tras su inspección, afecta su fiabilidad.
- Reparación indebida del producto por cualquier persona no designada ni autorizada específicamente por Brizo.
- Daño del producto porque no se utiliza ni instala de acuerdo con las instrucciones suministradas.
- Instalación del producto en ambientes exteriores.
- Instalación del producto en una zona húmeda o con humedad, con aire no acondicionado o temperaturas que superan los 104 grados Fahrenheit.
- Daño del producto debido a la congelación.
- Daño del producto por causas de fuerza mayor.

Cómo presentar el reclamo de garantía: Para obtener la reparación o el reemplazo cubiertos por la garantía, contáctese con Brizo al: 800-355-6478 o a digital-prod-serv@brizo.com para recibir un número de RGA (número de autorización para la devolución de productos) que debe encontrarse en la caja que se devuelve por UPS Ground o equivalente. Todos los reclamos de garantía deben ir acompañados de una prueba de compra (recibo de compra original en el que figura la fecha de compra) que identifique el modelo y el número de serie, así como de documentación que acredite la fecha de recepción del producto (contratista de instalación, etc.).

Limitación de la duración de las garantías implícitas: tenga en cuenta que algunos estados o provincias (incluido Quebec) no permiten limitaciones en cuanto a la duración de una garantía implícita, por lo que es posible que las limitaciones que se indican a continuación no se apliquen en su caso. EN LA MEDIDA MÁXIMA QUE PERMITA LA LEY VIGENTE, CUALQUIER GARANTÍA IMPLÍCITA, INCLUIDAS LAS GARANTÍAS IMPLÍCITAS DE COMERCIABILIDAD E IDONEIDAD PARA UN FIN DETERMINADO, SE LIMITA AL PERÍODO LEGAL O A LA DURACIÓN DE ESTA GARANTÍA, EL QUE SEA MENOR.

Limitación de daños especiales, incidentales o consecuentes: tenga en cuenta que algunos estados o provincias (incluido Quebec) no permiten la exclusión ni limitación de daños especiales, incidentales o consecuentes, por lo que es posible que las limitaciones y exclusiones que figuran a continuación no se apliquen en su caso. EN LA MEDIDA MÁXIMA QUE PERMITA LA LEY VIGENTE, ESTA GARANTÍA NO CUBRE NINGÚN DAÑO ESPECIAL, INCIDENTAL O CONSECUENTE, YA SEA DERIVADO DEL INCUMPLIMIENTO DE CUALQUIER GARANTÍA EXPRESA O IMPLÍCITA, INCUMPLIMIENTO DE CONTRATO, AGRAVIO O DE OTRA MANERA, Y BRIZO NO SERÁ RESPONSABLE DE ELLOS.

Otros derechos: La presente garantía le otorga derechos legales específicos, y es posible que tenga otros derechos en función del estado/provincia en que reside.

La presente es la única garantía escrita de Brizo y no es transferible.

Garantie limitée sur les produits de douche numérique Brizo®
Applicable aux produits achetés et installés au Canada et aux États-Unis

Pièces électroniques, commandes, options de spa et accessoires pour douche résidentielle : Brizo garantit à l'acheteur consommateur d'origine que les pièces électroniques de sa douche numérique, de même que ses commandes, options de spa et accessoires achetés auprès de vendeurs Brizo autorisés seront exempts de défauts de matériaux et de fabrication pour une période de deux (2) ans à compter de la date de réception du produit par l'acheteur consommateur d'origine ou son représentant autorisé (entrepreneur chargé de l'installation, etc.). La présente garantie limitée de deux ans ne s'applique pas aux commandes, aux options de spa, aux pièces électroniques et aux accessoires utilisés dans des applications commerciales (telles que définies dans les présentes).

Vanne de douche numérique résidentielle : DFC garantit à l'acheteur d'origine que sa vanne de douche numérique résidentielle (à l'exception des pièces électroniques) achetée auprès d'un vendeur Brizo autorisé sera exempte de défauts de matériaux et de fabrication pendant une période de cinq (5) ans à compter de la date de réception du produit par l'acheteur consommateur d'origine ou son représentant autorisé (entrepreneur chargé de l'installation, etc.).

Garantie commerciale: Aux fins de la présente garantie, le terme « application commerciale » fait référence à l'installation dans tout environnement dans lequel le produit n'est pas utilisé pour un usage domestique personnel, y compris, sans toutefois s'y limiter, les applications hôtelières, les spas de jour et les propriétés de location à court et à long terme.

Brizo garantit que les pièces (y compris les pièces électroniques) de sa douche numérique, de même que ses commandes, options de spa et accessoires achetés auprès de vendeurs Brizo autorisés et utilisés dans des applications commerciales, seront exempts de défauts de matériaux et de fabrication pour une période d'un (1) an à compter de la date de réception du produit par l'acheteur d'origine ou son représentant autorisé (entrepreneur chargé de l'installation, etc.).

Ce que nous ferons : Brizo réparera ou remplacera, à sa discrétion, sans frais, toute pièce qui s'avère défectueuse en raison d'un défaut de matériau et/ou de fabrication dans des conditions normales d'installation, d'utilisation et d'entretien, pendant la période de garantie applicable, comme indiqué ci-dessus. Brizo peut choisir de rembourser le prix d'achat. Les pièces de rechange sont soumises à la disponibilité et peuvent différer de celles fournies à l'origine.

Pour les applications résidentielles, après la date à laquelle le produit a été reçu par l'acheteur consommateur d'origine ou son représentant autorisé (entrepreneur chargé de l'installation, etc.), pendant une période de deux (2) ans pour les pièces électroniques résidentielles, les commandes, les options de spa, les accessoires et la vanne de douche numérique résidentielle, et avec l'approbation préalable de Brizo, Brizo paiera les frais de main-d'œuvre pour la réparation ou le remplacement associé à la couverture de la garantie. Par la suite, Brizo ne paiera pas les frais de main-d'œuvre associés à la dépose, à la réparation ou au remplacement des produits couverts par la présente garantie.

Pour les applications commerciales, Brizo avec son approbation préalable, paiera les frais de main-d'œuvre en vertu de la couverture de garantie pendant quatre-vingt-dix (90) jours à compter de la date de réception du produit par l'acheteur d'origine ou son représentant autorisé (entrepreneur chargé de l'installation, etc.). Par la suite, Brizo ne paiera pas les frais de main-d'œuvre associés à la dépose, à la réparation ou au remplacement des produits couverts par la présente garantie. **Il s'agit des recours exclusifs du consommateur.**

Ce qui n'est pas couvert : Étant donné que Brizo n'est pas en mesure de contrôler la qualité des produits Brizo vendus par des vendeurs non autorisés, à moins que la loi ne l'interdise, la présente garantie ne couvre pas les produits Brizo achetés auprès de vendeurs non autorisés.

La présente garantie ne couvre pas les dommages causés par une installation ou une utilisation inappropriée ou négligente. Compte tenu que Brizo paie les frais de main-d'œuvre en vertu des dispositions ci-dessus, la présente garantie ne couvre pas les tentatives de réparation par toute personne autre qu'un agent Brizo autorisé et sera limitée aux travaux de réparation ou de remplacement des pièces défectueuses par Brizo ou son agent autorisé.

La présente garantie est nulle dans les situations suivantes :

- L'utilisation du produit pour une application non prévue, y compris l'application commerciale d'un produit qui n'est pas destiné à un usage commercial.
- Le non-respect des instructions, notamment les instructions d'entretien, de nettoyage et d'utilisation, fournies dans le manuel du propriétaire du produit.
- La modification ou le retrait du numéro de série du produit.
- Toute modification du produit qui a une incidence sur la fiabilité du produit, tel que déterminé par Brizo après son inspection.
- Une mauvaise réparation du produit effectuée par toute personne n'ayant pas été spécifiquement désignée ou autorisée par Brizo.
- Le produit est endommagé en raison d'une utilisation ou d'une installation non conforme aux instructions fournies.
- Le produit est installé à l'extérieur.
- Le produit est installé dans un endroit humide et est exposé à de l'air non climatisé ou à des températures supérieures à 40 °C (104 °F).
- Le produit est endommagé par le gel.
- Le produit est endommagé par un événement de force majeure.

Comment présenter une réclamation au titre de la garantie : Pour demander une réparation ou un remplacement au titre de la garantie, contactez Brizo au : 800 355-6478 ou par courriel à l'adresse digital-prodserv@brizo.com pour recevoir un numéro RGA (autorisation de retour de marchandises) qui doit être visible sur la boîte retournée par UPS Ground ou un service équivalent. Une preuve d'achat (reçu de vente original montrant la date d'achat) comprenant le modèle et le numéro de série et un document attestant de la date de réception du produit par l'acheteur d'origine ou son représentant autorisé (entrepreneur chargé de l'installation, etc.) doivent être joints à toutes les réclamations au titre de la garantie.

Limitation de la durée des garanties implicites : Veuillez noter que certains États/provinces (dont le Québec) n'autorisent pas les limitations sur la durée des garanties implicites. Par conséquent, les limitations ci-dessous peuvent ne pas s'appliquer à vous. **DANS TOUTE LA MESURE PERMISE PAR LA LOI APPLICABLE, TOUTE GARANTIE IMPLICITE, Y COMPRIS LES GARANTIES IMPLICITES DE QUALITÉ MARCHANDE ET D'ADÉQUATION À UN USAGE PARTICULIER, EST LIMITÉE À LA PÉRIODE LÉGALE OU À LA DURÉE DE LA PRÉSENTE GARANTIE, LA DURÉE LA PLUS COURTE ÉTANT RETENUE.**

Limitation des dommages spéciaux, accessoires ou consécutifs : Veuillez noter que certains États/provinces (dont le Québec) n'autorisent pas l'exclusion ou la limitation des dommages spéciaux, accessoires ou consécutifs, de sorte que les limitations et exclusions ci-dessous peuvent ne pas s'appliquer à vous. **DANS LA MESURE MAXIMALE PERMISE PAR LA LOI APPLICABLE, LA PRÉSENTE GARANTIE NE COUVRE PAS, ET BRIZO NE SERA PAS TENUE RESPONSABLE, DES DOMMAGES SPÉCIAUX, ACCESSOIRES OU CONSÉCUTIFS, QU'ILS DÉCOULENT D'UNE VIOLATION DE TOUTE GARANTIE EXPRESSE OU IMPLICITE, D'UNE RUPTURE DE CONTRAT, D'UN PRÉJUDICE OU AUTRE.**

Droits supplémentaires : La présente garantie vous confère des droits légaux spécifiques. En outre, vous pouvez bénéficier d'autres droits qui varient d'un État ou d'une province à l'autre.

Le présent document est la garantie écrite exclusive de Brizo et cette garantie n'est pas transférable.